

Sistema di montaggio a parete con doppia articolazione per schermi piatti

Supporta schermi da 20" a 50"

Carico di sicurezza fino a 25 kg / 55 lb

Estensione da 56 a 378 mm / 2,2"-15,0"

Nero

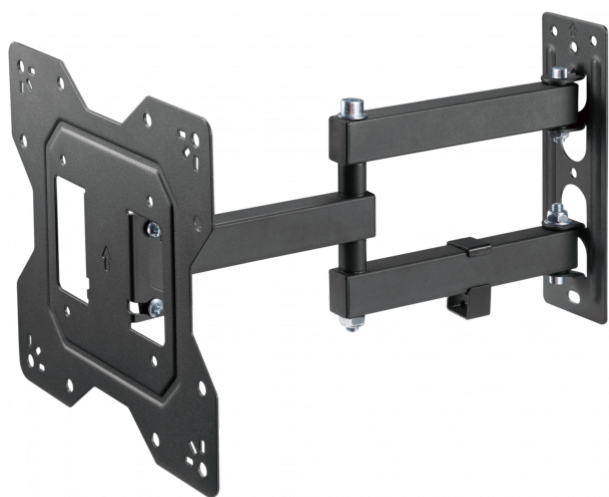

I sistemi di montaggio con braccio da parete Vision per schermi piatti sono resistenti e flessibili. Il modello VFM-WA2X2/V3 è adatto a qualsiasi schermo piatto LCD o LED con fori di montaggio sul retro da 100 x 100 mm, 200 x 200 mm o 200 x 100 mm.

### Fino a 50"

La maggior parte degli schermi fino a 50" utilizza punti di montaggio VESA 100 o 200, pertanto il modello WA2X2 è adatto alla maggior parte degli schermi in questa gamma di dimensioni. Questo sistema di montaggio è in grado di sostenere in maniera sicura anche schermi più grandi, purché abbiano punti di fissaggio disposti correttamente e peso inferiore al carico di sicurezza.

### Installazione rapida

La piastra di montaggio si fissa al retro dello schermo, consentendo di appoggiarlo in posizione sul braccio da parete e bloccarlo con due bulloni.

### Carico di sicurezza 25 kg

Questo sistema di montaggio offre un "carico di sicurezza" di 25 kg (55 lb). Il design a braccio singolo rende il sistema particolarmente flessibile.

### Sistema di gestione dei cavi

La clip in dotazione mantiene in ordine i cavi dietro al televisore.

### Inclinazione e orientamento

Regolazione dell'inclinazione di -3° verso l'alto e 10° verso il basso, orientamento fino a 90°. Questo sistema di montaggio serve per fissare uno schermo in un angolo alto di una sala d'attesa o in diverse posizioni di un ufficio o una sala riunioni.

### VESA

Lo standard VESA stabilisce la spaziatura tra i fori di montaggio sul retro degli schermi piatti. I fori con spaziatura di 200 x 200 mm sono classificati come VESA 200 e sono adatti a questo sistema di montaggio. Questo prodotto è compatibile anche con schermi con schemi VESA di dimensioni inferiori elencati di seguito. Inoltre, è adatto per schermi con schemi VESA di dimensioni inferiori elencati nelle specifiche.

### Viti a testa zigrinata

Il fissaggio dello schermo avviene mediante viti a testa zigrinata, in modo da velocizzare l'installazione del supporto.

## SPECIFICHE

**DIMENSIONI DEL PRODOTTO**

vedere immagine

**DIMENSIONI CON IMBALLO**

295 x 238 x 65 mm / 11,6" x 9,37" x 2,5" (lunghezza x larghezza x altezza)

**PESO DEL PRODOTTO**

1,8 kg (4,0 lb)

**PESO CON IMBALLO**

2,0 kg (4,4 lb)

**CARICO DI SICUREZZA**

25 kg (55 lb)

**MATERIALE DI COSTRUZIONE**

Piastra da parete: acciaio da 2,5 mm / 0,098" Piastra VESA: acciaio laminato a freddo da 1,8 mm / 0,071" Bracci: acciaio laminato a freddo da 1,2 mm / 0,047" Dimensione tubo braccio: 30 x 20 mm / 1,2" x 0,8"

**COLORE**

Nero

**DIMENSIONI VESA**

200 x 200 mm 200 x 100 mm 100 x 100 mm

**ACCESSORI IN DOTAZIONE**

4 viti a testa zigrinata M6 da 14 mm 4 viti a testa zigrinata M8 da 20 mm

**GARANZIA**

Garanzia a vita con spedizione al centro assistenza

**CONFORMITÀ**

RoHS, RoHS, REACH

